

## 通学に利用するバッグについて

- (1) 通学用バッグは「スクールバッグ」または「両肩で背負えるリュック」とする。
- (2) バッグの大きさは、全てのバッグがロッカーに入る大きさとする。
- (3) 自転車の前かごに重い荷物を入れられない（前かごだけに荷物を入れられない）。

<バッグについての補足事項>

- ・スクールバッグとは右図の形状をしたバッグのことです。
- ・スクールバッグは背負いません。
- ・斜め掛けをするバッグ、バッグの口が閉めることのできないバッグの使用は認めていません。
- ・リュックのみで登校しても構いません。

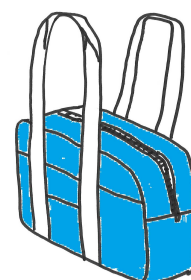

### 登下校時におけるバッグの持参について

- ・安全に配慮して持参すること。
- ・前かごに重い荷物を入れられない（前かごだけに荷物を入れられない）。
- ・リュックを背負って登校しても構わない。

**自転車に後かごを設置することを推奨します。**

**安全の確保だけでなく、荷物の準備の時間も短くできます。**

重い荷物を前かごに入れて登下校することが最も危険です。重い荷物は自転車後方の荷台にくくりつけるか、後かごに入れる方が安全です。荷物を背負って登校することは構いませんが、いざという時には身体が身軽な方が安全です。上級生に比べて新入生は身体が小さいため、重い荷物を背負っての自転車運転は危険な場合があります。

【教室のロッカーの大きさ】

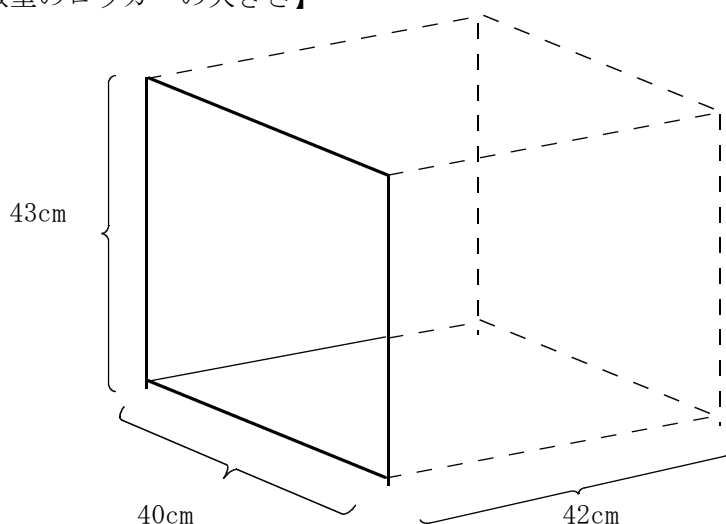

ロッカーには、バッグだけでなく、教科書や資料集、各種ファイルなども入ります。